

MANUEL D'INSTALLATION BASIQUE
Radiocommandes de sécurité **PANTHER**



SAFE SMART STRONG

Tele Radio France

16, rue Olympe de Gouges · 38400 Saint Martin d'Hères
04.28.70.80.70 · info@tele-radio-fr · www.tele-radio.fr

SOMMAIRE

Emetteur PN-T19-2	4
Recepteurs PN-R15-*	5
Schéma	7
Démarrer	8
Apprentissage	8
Remplacer	9
Supprimer	9
Sortir d'une session	10
Extinction Automatique	10
Fréquence et canaux	11
Mode de sélection	12
Mode de fonctionnement	13
Fonction bistable et instantanée	14

EMETTEUR PN-T19-2

PN-T19-2 : 8 boutons double enfacement + Arrêt d'urgence Cat3/PLd
Batterie amovible avec 3 x piles AAA 1.5V ou Lithium-Ion



OU



Mode Menu

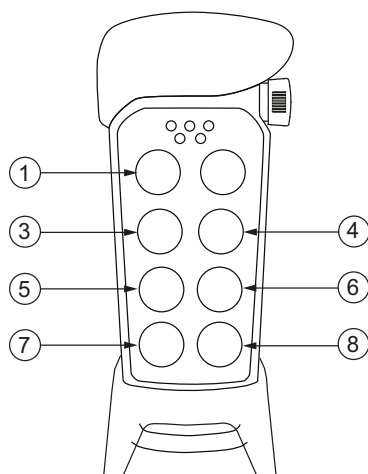

1. Sélection mode radio continu/discontinu
2. *inactif*
3. Remplacement
4. Canal de fréquence
5. Extinction automatique
6. Mode de sélection
7. Déconnexion
8. Bouton « Shift »

Caractéristiques techniques

Fréquence	2.4Ghz, 16 canaux
Type	Modulation FM bande étroit
Combinaison de code	4 milliards
Puissance rayonnée	10 mW (50 ohms)
Nombre de boutons	8 x 2
Retour d'informations	Non
Arrêt d'urgence	Bouton coup de poing sécurité PLd selon EN/ISO 13849-1
Portée	~ 400m en champ libre
Batteries/Piles	Amovible AAA ou Li-ion
Consommation	~ 45 à 250mA
Poids	~ 300 g
Dimensions	~ 193 x 85 x 43 mm
Protection	IP 65
Gamme de température	-20 à +55°C

RECEPTEURS PN-R15-*

Carte de base

4 relais + 2 relais de sécurité Cat3/PLd

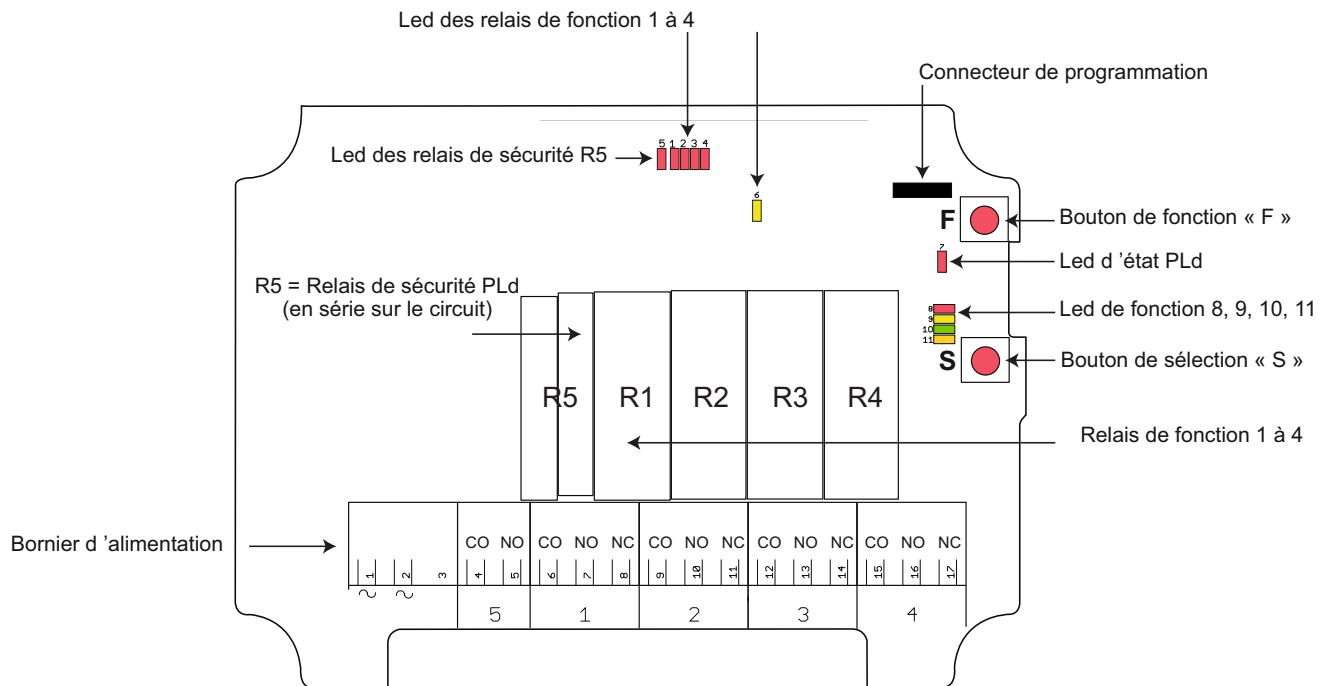

Carte d'extension 6 relais

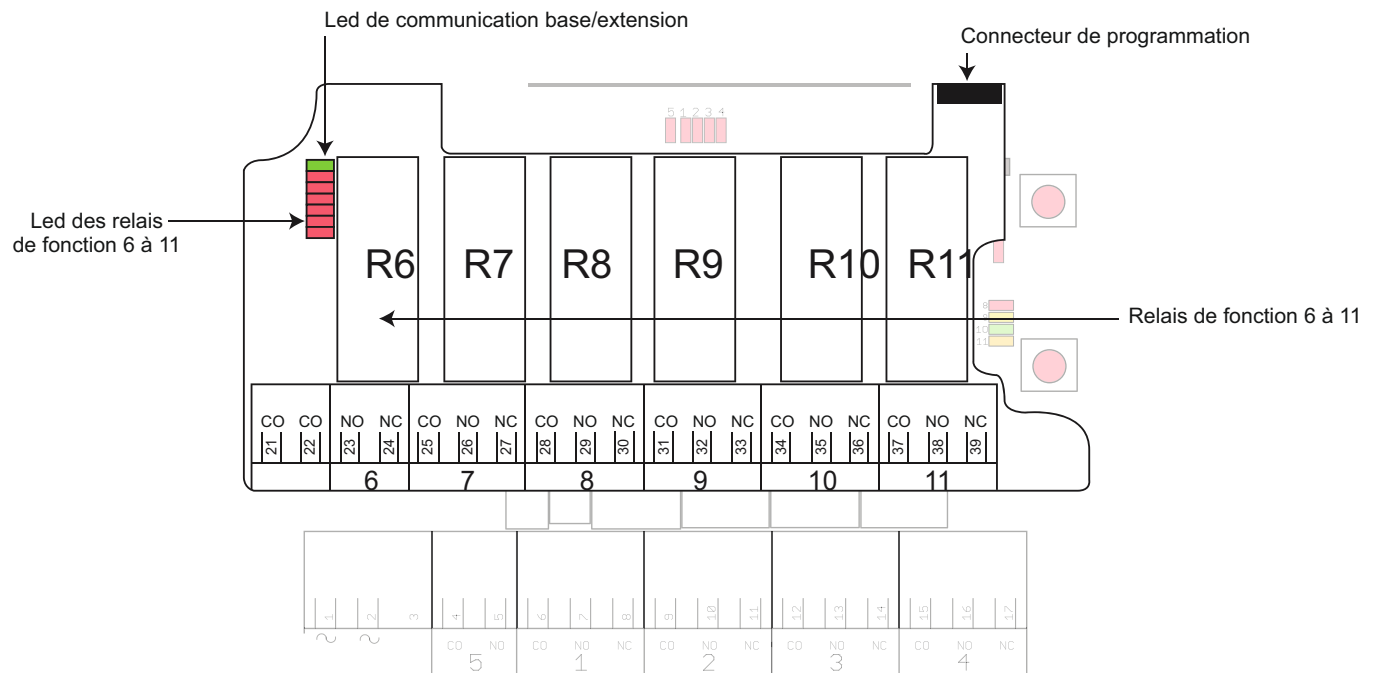

Bornier d'alimentation

PN-R15-1, PN-R15-2

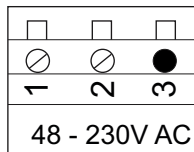

1. 48–230 V CA
2. 48–230 V CA
3. (non utilisé)

PN-R15-13, PN-R15-14

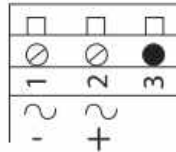

1. Tension CC de la borne négative
2. ~ + 12–24 V AC/DC
3. (non utilisé)

Caractéristiques techniques

Nombre de relais de sécurité	2 reliés en série (1 contact libre de potentiel 10A, 250 VAC)
Nombre de relais	PN-R15-1, PN-R15-13 : 4 PN-R15-2, PN-R15-14 : 10 (libre de potentiel*, 10 A, 250 VAC)
Alimentation	PN-R15-1, PN-R15-2 : 48–230 VAC PN-R15-13, PN-R15-14 : 12-24 VAC/DC
Entrées numériques	0
Communication radio	Simplex
Max. nombre d'émetteurs enregistrés	8
Étanchéité	IP 66
Dimensions	120 x 117 x 51 mm
Poids	400 g
Température de fonctionnement	-20 à +55 °C
Bande de fréquence	2405-2480 MHz
Nombre de canaux	16 (canaux 11 à 26)
Antenne	Antenne interne

Consommation électrique

Alimentation	Récepteurs	Min.*	Max.**
12 V AC	PN-R15-13, PN-R15-14	0,03 A	0,3 A
24 V AC	PN-R15-13, PN-R15-14	0,02 A	0,2 A
48 V AC	PN-R15-1, PN-R15-2	0,001 A	0,09 A
115 V AC	PN-R15-1, PN-R15-2	0,005 A	0,03 A
230 V AC	PN-R15-1, PN-R15-2	0,003 A	0,02 A
12 V DC	PN-R15-13, PN-R15-14	0,003 A	0,03 A
24 V DC	PN-R15-13, PN-R15-14	0,02 A	0,2 A

*Consommation minimum = récepteur alimenté, aucun relais actif, aucune liaison radio établie

**Consommation maximum = récepteur alimenté, tous les relais du récepteur actifs, liaison radio établie

SCHEMA

Exemple de câblage pour un récepteur PN-R15-1 en 48-230VAC

Mode de fonctionnement n°1 (levage standard type pont roulant)

Avec émetteur PN-T19-2

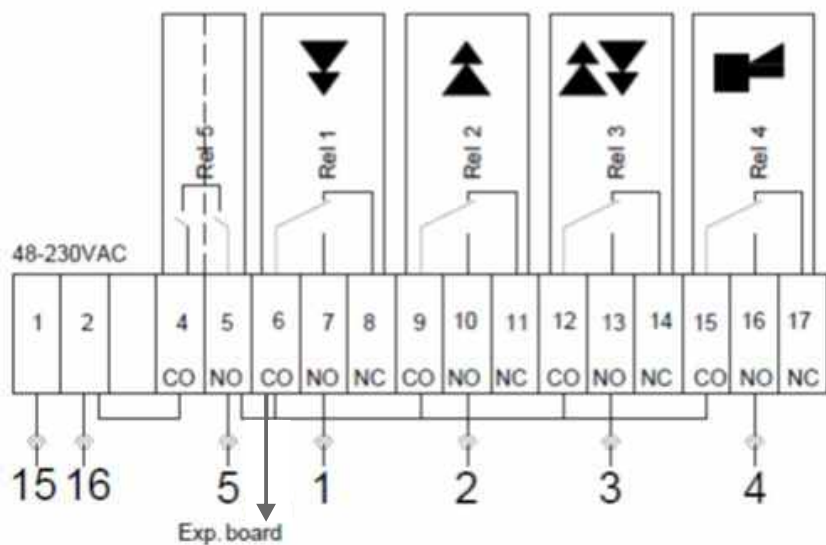
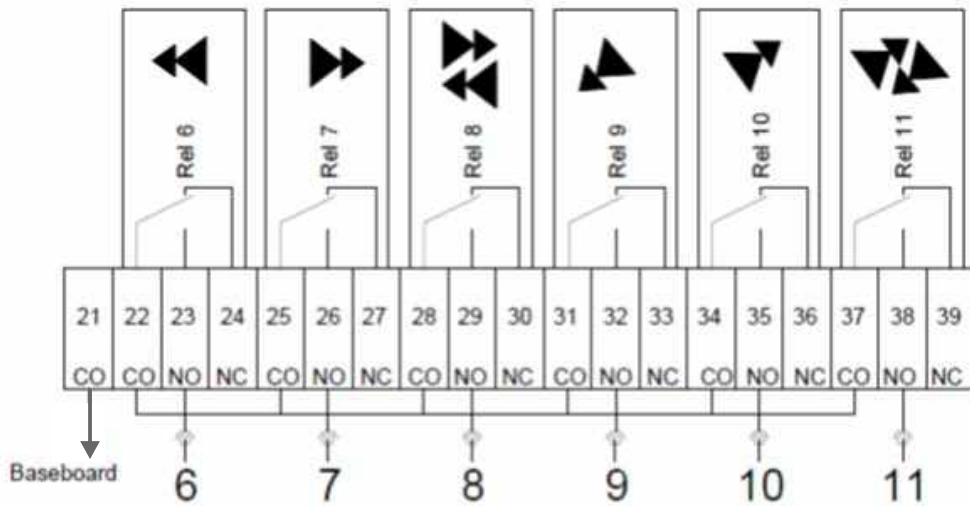

Fil	Borne	Fonction
1	7	Descente PV
2	10	Montée PV
3	13	Levage GV
4	16	Klaxon
5	5	Contact sécurité / commun
6	23	Gauche PV
7	26	Droite PV
8	29	Direction GV

Fil	Borne	Fonction
9	32	Arrière PV
10	35	Avant PV
11	38	Translation GV
12		
13		
14		
15	1	48-230VAC
16	2	48-230VAC

DEMARRER

Démarrer un émetteur

1. Déverrouiller l'arrêt d'urgence (AU), les Leds 3 et 4 clignotent
2. Appuyer sur les 2 boutons Start Gauche + Start Droite en même temps pendant 1 seconde
3. Relâcher les 2 boutons Start
4. Le voyant central clignote en vert. Les relais de sécurité « R5 » se collent

Arrêter un émetteur

1. Enfoncer l'arrêt d'urgence
2. Les relais de sécurité « R5 » s'ouvrent

Rentrer dans le mode Menu

1. L'émetteur doit être éteint (bouton AU enfoncé)
2. Appuyer et maintenir le bouton Start Droite
3. Déverrouiller l'arrêt d'urgence puis relâcher le bouton Start Droite
4. La led central clignote en vert rapidement
5. Via les boutons, rentrer le code 1234

APPRENTISSAGE

Apprentissage d'un émetteur dans un récepteur

1. Sur l'émetteur, déverrouiller l'Arrêt d'urgence. La Led centrale s'allume en vert, Les leds de Start 3 et 4 clignotent en rouge,
2. Appuyer et maintenir les 2 boutons Start gauche et droite pendant 1 seconde
Les 2 Leds de start se fixent en rouge
3. Relâcher les boutons, la led centrale clignote en vert
4. Dans le récepteur presser le bouton de Fonction «F». La Led rouge 8 s'allume
5. Dans les 10 secondes, presser le bouton de Sélection «S» pour entrer dans le mode d'enregistrement
6. Toutes les leds des relais s'allument. Le récepteur est en attente du signal radio
7. Sur l'émetteur appuyer et maintenir les boutons 1 et 2
8. Maintenir appuyer jusqu'à ce que toutes les leds du récepteur clignotent puis s'éteignent

REEMPLACER

Remplacer un ancien émetteur par un nouveau

Il est possible de supprimer et remplacer un ancien émetteur par un nouveau sans intervenir sur le récepteur
Il faut connaître le code d'identification de l'émetteur à remplacer (code ID)

1. Récupérer le code ID de l'émetteur à remplacer (étiquette au dos de l'émetteur)
2. Entrer dans le menu du nouvel émetteur :
 - L'émetteur doit être éteint (bouton AU enfoncé)
 - Appuyer et maintenir le bouton Start Droite
 - Déverrouiller l'arrêt d'urgence puis relâcher le bouton Start Droite
 - La led central clignote en vert rapidement
 - Via les boutons, rentrer le code **1234**
3. Appuyer sur le bouton **3** «Remplacer»
4. Entrer le code ID de l'émetteur à remplacer en utilisant les boutons de l'émetteur
5. **IMPORTANT !** En entrant le dernier chiffre du code, maintenir ce bouton enfoncé jusqu'à appuyer sur l'AU
6. Enfoncer l'arrêt d'urgence. Le dernier bouton du code ID peut être maintenant relâché.
7. Au bout d'environ 10 secondes l'émetteur s'éteint automatiquement et a pris la place de l'ancien

SUPPRIMER

Effacer tous les émetteurs enregistrés dans le récepteur

1. Presser le bouton Fonction « F » du récepteur. La Led 8 s'allume
2. Appuyer et maintenir le bouton Sélection « S » (~10s). Toutes les Leds des relais s'allument
3. Dès que les Leds des relais s'éteignent, relâcher le bouton « S »

SORTIR D'UNE SESSION

Déverrouiller un récepteur

Lorsqu'un émetteur programmé dans un récepteur démarre, le récepteur se verrouille sur le code ID de l'émetteur. Le récepteur reçoit exclusivement le signal de cet émetteur même si plusieurs émetteurs sont enregistrés dans le récepteur. Pour utiliser un autre émetteur, il faut d'abord déverrouiller le récepteur. **Plusieurs émetteurs peuvent être enregistrés dans un même récepteur mais seulement une seule session est autorisée à la fois.**

1. Sur l'émetteur actuellement connecté. Emetteur démarré.
2. Appuyer et maintenir le bouton Start Gauche
3. Enfoncer l'AU.
4. Relâcher le bouton Start Gauche

Le récepteur est déverrouillé. Le prochain émetteur qui se connectera ouvrira une nouvelle session

EXTINCTION AUTOMATIQUE

Régler le temps d'extinction de l'émetteur

Pour ne pas utiliser inutilement la batterie, il est possible de régler une fonction de mise hors tension automatique de l'émetteur lorsque les boutons ne sont pas utilisés. En standard cette extinction est réglée sur **3 minutes**.

1. Entrer dans le menu :
 - L'émetteur doit être éteint (bouton AU enfoncé)
 - Appuyer et maintenir le bouton Start Droite
 - Déverrouiller l'arrêt d'urgence puis relâcher le bouton Start Droite
 - La led central clignote en vert rapidement
 - Via les boutons, rentrer le code **1234**
2. Presser le bouton **5** «Extinction Automatique»
3. Presser le bouton suivant le tableau ci-contre

Bouton	Action
Start Left	Pas de mise hors tension
1	Après 3 minutes
2	Après 6 minutes
3	Après 12 minutes

Une fois la sélection faite, l'émetteur s'éteint automatiquement

FREQUENCE ET CANAUX

Voir le canal de fréquence utilisé

1. Entrer dans le menu :
 - L'émetteur doit être éteint (bouton AU enfoncé)
 - Appuyer et maintenir le bouton Start Droite
 - Déverrouiller l'arrêt d'urgence puis relâcher le bouton Start Droite
 - La led central clignote en vert rapidement
 - Via les boutons, rentrer le code **1234**

2. Appuyer sur le bouton **4** «Canal de fréquence»

Les Leds 1 et 2 vont clignoter pour afficher respectivement les dizaines et les unités du canal.

Exemple : Pour le canal 23, la Led 1 va clignoter 2 fois puis la Led 2 va clignoter 3 fois.

3. Taper l'AU pour sortir du menu

Canal	Fréquence
11	2405 MHz
12	2410 MHz
13	2415 MHz
14	2420 MHz
15	2425 MHz
16	2430 MHz
17	2435 MHz
18	2440 MHz

Canal	Fréquence
19	2445 MHz
20	2450 MHz
21	2455 MHz
22	2460 MHz
23	2465 MHz
24	2470 MHz
25	2475 MHz
26	2480 MHz

Modifier le canal de fréquence d'un émetteur

Le récepteur détecte et adapte automatiquement sa fréquence à celui de son émetteur. Les changements de canaux se font donc coté émetteur uniquement.

1. Entrer dans le menu :
 - L'émetteur doit être éteint (bouton AU enfoncé)
 - Appuyer et maintenir le bouton Start Droite
 - Déverrouiller l'arrêt d'urgence puis relâcher le bouton Start Droite
 - La led central clignote en vert rapidement
 - Via les boutons, rentrer le code **1234**
2. Appuyer et maintenir le bouton Start Droite « Shift » puis bouton 4 « Canal de fréquence »
3. Relâcher le bouton 4
4. Relâcher le bouton Start Droite
5. Via les boutons, sélectionner un canal de 11 à 26
 - L'appui sur le 1er bouton « dizaine » allume la Led 3
 - L'appui sur le 2eme bouton « unité » allume la Led 4, puis l'émetteur s'éteint automatiquement

IMPORTANT ! Pour accéder aux chiffres 7, 8, 9 et 0 il faut maintenir la touche « Shift » enfoncée

Note : Il faut relâcher le bouton du chiffre AVANT le bouton Shift

Chiffre	Correspondance boutons
7	Start Droite (Shift) + 1
8	Start Droite (Shift) + 2
9	Start Droite (Shift) + 3
0	Start Droite (Shift) + 4

MODES DE SELECTION (Palan 1, 2 ou 1+2)

Il existe plusieurs modes de sélection des Palans (ou Ponts, ou Charges...), afin que l'émetteur indique par ses **leds 1 à 4** le ou les palans à piloter.

Programmer le Mode de sélection «Palan»

1. Entrer dans le menu :
 - L'émetteur doit être éteint (bouton AU enfoncé)
 - Appuyer et maintenir le bouton Start Droite
 - Déverrouiller l'arrêt d'urgence puis relâcher le bouton Start Droite
 - La led central clignote en vert rapidement
 - Via les boutons, rentrer le code **1234**
2. Presser le bouton **6** «Mode de sélection»
3. Choisir le mode de sélection en pressant le bouton adéquat (cf tableau)
4. L'émetteur s'éteint automatiquement

Bouton/numéro	Mode de sélection
Start Left / 7	Pas de sélection
1	1
2	2
3	3
4	4

Mode de sélection 1

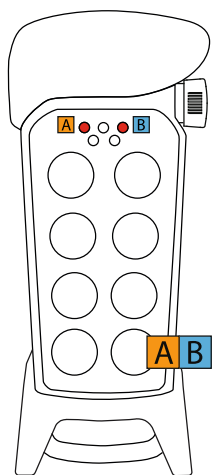

Palan A ou Palan B

Mode de sélection 2

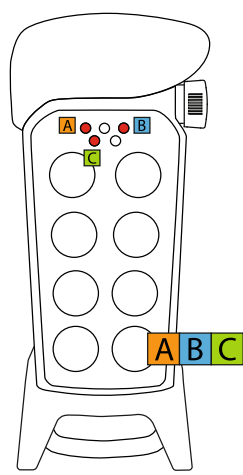

Palan A ou Palan B
ou Palan C

Mode de sélection 3

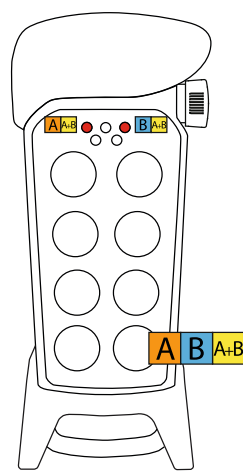

Palan A ou Palan B
ou Palan A+B

Mode de sélection 4

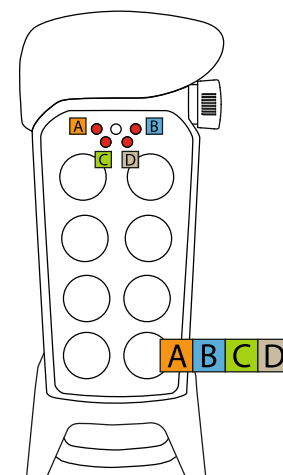

Palan A ou Palan B
ou Palan C ou Palan D

MODES DE FONCTIONNEMENT

Il existe plusieurs modes de fonctionnement de base proposés par l'usine qui permettent d'attribuer l'affectation des boutons et des relais. Ci-après les modes de fonctionnement les plus courants

Paramétrer un mode de fonctionnement

1. Le récepteur doit être sous tension, relais de sécurité désactivés (Emetteur éteint)
2. Dans le récepteur, presser le bouton de fonction «F» 4 fois. La Led 10 orange s'allume
3. Dans les 5 secondes, valider en pressant le bouton de sélection «S»
4. Presser le bouton «F» pour faire défiler les Modes de fonctionnement. Choisir la/les Led(s) du/des relais correspondant(s)
5. Valider en pressant le bouton de sélection «S»

Led du relais de fonction	Mode de fonctionnement
1	1 (par défaut)
2	2
1+2	3
3	4
1+3	5
Aucune ou Toutes	Programme spécial

N°1

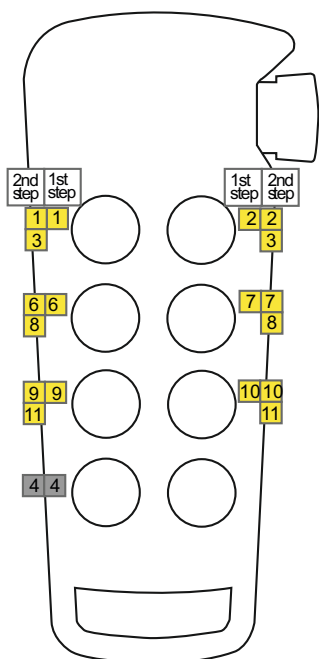

N°3

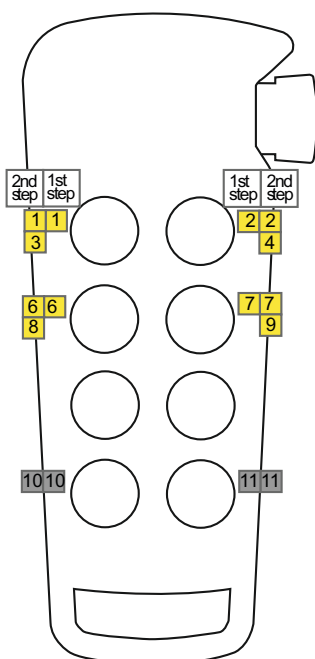

N°4

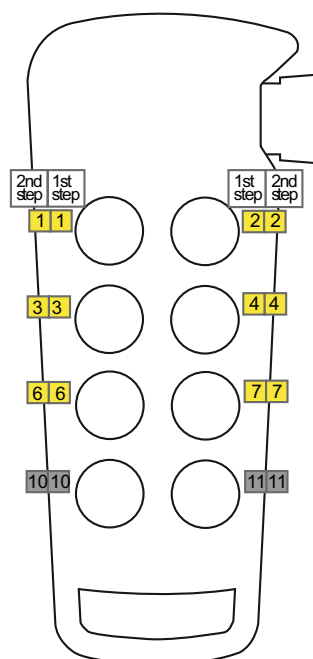

- Relais de directions instantanés. Interverrouillés par axe
- Autres relais de fonctions. Peuvent être paramétrés en bistables

FONCTION BISTABLE ET INSTANTANÉE

Par défaut tous les relais sont instantanés. Suivant le mode de fonctionnement choisi, il est possible de paramétrer 1 ou plusieurs relais en bistable.

1. Le récepteur doit être sous tension, relais de sécurité désactivés (émetteur éteint).
2. Appuyer sur le bouton de fonction « F » du récepteur 2 fois. la LED 9 jaune s'allume. Toutes les leds des relais s'allument
3. Dans les 5 secondes, appuyer sur le bouton de sélection « S » du récepteur.
4. La LED du premier relais paramétrable clignote.
Si ce relais a une fonctionnalité instantanée, la LED 9 (jaune) est éteinte.
Si ce relais a une fonctionnalité bistable, la LED 9 (jaune) s'allume.
5. Appuyer sur le bouton de fonction « F » pour changer de fonctionnalité. L'état de la LED 9 change.
6. Appuyer sur le bouton de sélection « S » du récepteur pour passer au prochain relais paramétrable.
Lorsque vous avez passé en revue tous les relais paramétrables, le récepteur quitte le menu et redémarre.



SAFE SMART STRONG

Tele Radio France

16, rue Olympe de Gouges · 38400 Saint Martin d'Hères
04.28.70.80.70 · info@tele-radio-fr · www.tele-radio.fr